

GRASPER



＜完全油圧式ワンキャッチ仕様＞
油圧発電式磁石付つかみ機 PAT

GV-122SFM4A-HP

全旋回グラスパー with マグ・ゴン

つかんだままの
旋回操作とマグネット
作業を1台で可能に!

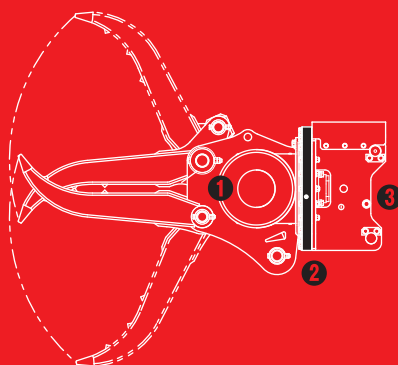

- ① 1往復の油圧配管のみで使用可能な油圧発電式マグネット「マグ・ゴン」搭載
- ② 首振り機能に360度全旋回機能をプラス
- ③ 完全油圧式ワンキャッチ専用仕様

TAGUCHI

<完全油圧式ワンキャッチ仕様>

油圧発電式磁石付つかみ機 PAT

全回転グラスパー with マグ・コン

GV-122SFM4A-HP

Magnet Grapple

■ 本体寸法

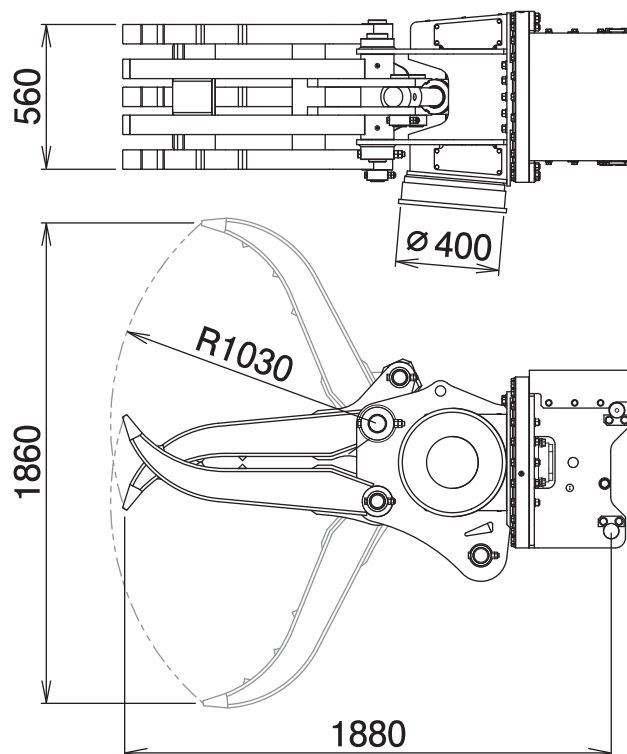

■ 主な仕様

型 式	GV-122SFM4A-HP
対応完全油圧式ワンキャッチ	OC-122HP
最大使用圧力	34.3 MPa
推奨流量	120 L/min
最大開口幅	1860 mm
本体長さ	1880 mm
爪幅	560 mm
爪長さ	1030 mm
マグネット使用定格	60 %ED (6分通電4分休止の繰返し周期)
マグネット消費電力	0.5 kW
マグネット径	Ø 400 mm
質量	1070 kg
最大吸着質量目安	銑鉄60 kg 鋼板切断屑20 kg 切屑10 kg

※2往復の油圧配管が必要です。※旋回用油圧配管の背圧が2MPaを超える油圧ショベルにはドレン配管が必要です。

※グラスパーシリーズを取付ける油圧ショベルには、アームの損傷を防ぐために、アームの補強をおすすめします。

※クラスが異なる油圧ショベルには取付けることができません。※完全油圧式ワンキャッチ専用機種です。※マグネット製品をご使用になる際には、「車両系建設機械運転技能講習修了証」(整地・運搬・積込及び掘削用)に加えて、「小型移動式クレーン運転技能講習修了証」の取得を推奨します。

※仕様は、改良のため予告なく変更することがあります。