

GRASPER CATALOGUE 2024

「GRASPER (グラスパー)」は株式会社タグチ工業の初の自社製品ブランドです。

元祖モデルとなる「GRASPER V」が誕生したのが1985年のこと。

以来、30有余年。オリジナルリンク機構や首振り、360度全旋回機能など、

数多くの革新的な機構を開発してきました。

現在はベーシックなモデルに加えて、木材用、マグネット機能付きなど

さまざまなニーズに応える幅広いラインアップを用意し、

国内でトップクラスのシェアを有するに至っています。

タグチ工業のアタッチメントメーカーとしての礎を築いた「GRASPER」、

その真髓を是非ご体験ください。

CONTENTS

- 4 完全油圧式ワンキャッチ専用仕様 全旋回グラスパーVS
- 5 完全油圧式ワンキャッチ プラス専用仕様 全旋回グラスパー
- 6 ハイブリッド 全旋回グラスパー SSC
- 7 ハイブリッド 全旋回グラスパー SSD
- 8 全旋回グラスパー ソル
- 10 全旋回グラスパー ダイナ
- 12 グラスパーV3
- 14 首振りグラスパーVL
- 16 全旋回グラスパーVS
- 18 グラスパー特殊爪
- 19 全旋回木材グラスパー
- 20 オレンジバケット
- 22 マグ・コブラ
- 23 コブラ
- 24 グラスパー仕様表
- 31 型式別適合油圧ショベル一覧表

アイコンの機能説明



アダプタパーツ

取付機種が変わっても、アダプタ
パーツの交換のみでOK。

〈完全油圧式ワンキャッチ専用仕様〉全旋回型つかみ機

全旋回グラスパーVS

NEW

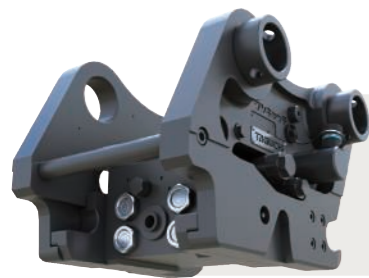

完全油圧式クイックヒッチ
ワンキャッチ



ワンキャッチ
OC-HP
対応

GV-32S-HP

GV-32S-HP
OC-32HP / OC-37HP



最大開口幅 1200mm
爪幅 330mm
爪長さ 660mm
質量 200kg

Rotation Type GRASPER GV-S-HP Profile

1. 簡単着脱! 完全油圧式ワンキャッチ対応モデル
2. 首振り+360度全旋回によりつかんだまま旋回動作が可能
3. 旋回動作は足元ペダルで簡単

製品紹介WEB
▼こちらからCheck!



GV-42S-HP
OC-37HP



最大開口幅 1300mm
爪幅 425mm
爪長さ 760mm
質量 310kg

GV-62S-HP
OC-62HP



最大開口幅 1670mm
爪幅 470mm
爪長さ 905mm
質量 550kg

GV-122S-HP
OC-122HP



最大開口幅 1860mm
爪幅 560mm
爪長さ 1030mm
質量 910kg

GV-202S-HP
OC-202HP



最大開口幅 2260mm
爪幅 695mm
爪長さ 1260mm
質量 1590kg

〈完全油圧式ワンキャッチ プラス専用仕様〉
〈リモコン旋回式〉全旋回型つかみ機

全旋回グラスパー

NEW



ワンキャッチ
OC-EHP
対応

GV-32SC-EHP



電気カップリング搭載モデル
完全油圧式クイックヒッチ
ワンキャッチ プラス

製品紹介WEB
▼こちらからCheck!



Rotation Type GRASPER GV-SC-EHP Profile

1. 簡単着脱! 完全油圧式ワンキャッチ プラス対応モデル
2. 1系統配管でも首振り+360度全旋回によりつかんだまま旋回動作が可能
3. 旋回動作は足元ペダル+操作スイッチで簡単

GV-16SC-EHP
OC-17EHP



最大開口幅 820mm
爪幅 250mm
爪長さ 500mm
質量 120kg

GV-32SC-EHP
OC-32EHP・OC-37EHP



最大開口幅 1200mm
爪幅 330mm
爪長さ 660mm
質量 210kg

〈有線ハイブリッド式〉全旋回型つかみ機 ハイブリッド 全旋回グラスパー-SSC

S+SC

1往復配管で
旋回&開閉!

有線
タイプ

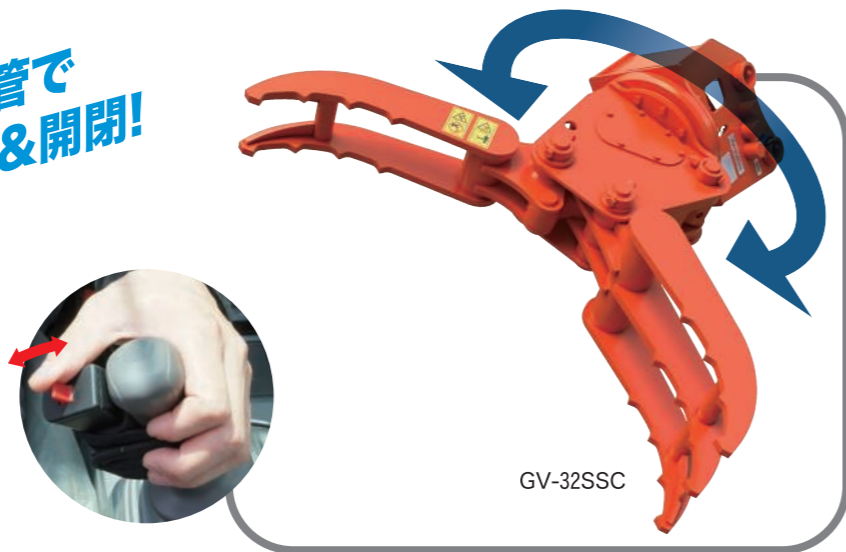

GV-32SSC

Rotation Type GRASPER Hybrid SSC Profile

1. 電源コード(有線)をアクセサリソケットに繋ぐだけ
2. 5本配管または2本配管+有線でつかみ操作と360°旋回が同時に可能

製品紹介WEB
▼こちらからCheck!



全モデル共通
ファンクション



GV-32SSC

3~4 ton



最大開口幅 1200mm
爪幅 330mm
爪長さ 660mm
質量 210kg

S+SC
ヨイブは

切り替えバルブで簡単にモード設定!



5本配管シヨベルの場合は
全旋回として使用可能



2本配管シヨベルの場合は
ソルモードとして使用可能

GV-42SSC

4~5 ton



最大開口幅 1300mm
爪幅 425mm
爪長さ 760mm
質量 320kg

GV-62SSC

6~8 ton



最大開口幅 1670mm
爪幅 470mm
爪長さ 905mm
質量 530kg

GV-122SSC

12~14 ton



最大開口幅 1860mm
爪幅 560mm
爪長さ 1030mm
質量 860kg

GV-202SSC

20~22 ton



最大開口幅 2260mm
爪幅 695mm
爪長さ 1260mm
質量 1500kg

〈無線ハイブリッド式〉全旋回型つかみ機 ハイブリッド 全旋回グラスパー-SSD

S+SD

電気配線なしで
グラスパーが回る!?

無線
タイプ



GV-202SSD

Rotation Type GRASPER Hybrid SSD Profile

1. 電気配線が不要! アクセサリソケットに旋回用リモコンを取り付けるだけ
2. 5本配管または2本配管+リモコンでつかみ操作と360°旋回が同時に可能

製品紹介WEB
▼こちらからCheck!



全モデル共通
ファンクション



GV-62SSD

6~8 ton



最大開口幅 1670mm
爪幅 470mm
爪長さ 905mm
質量 580kg

GV-122SSD

12~14 ton



最大開口幅 1860mm
爪幅 560mm
爪長さ 1030mm
質量 910kg

GV-202SSD

20~22 ton



最大開口幅 2260mm
爪幅 695mm
爪長さ 1260mm
質量 1550kg

GV-250SSD

22~25 ton



最大開口幅 2260mm
爪幅 695mm
爪長さ 1260mm
質量 1560kg

GV-302SSD

30~37 ton



最大開口幅 2540mm
爪幅 825mm
爪長さ 1440mm
質量 2320kg

GV-402SSD

40~45 ton



最大開口幅 2810mm
爪幅 910mm
爪長さ 1590mm
質量 3510kg

《電磁切替式》全旋回型つかみ機

全旋回グラスパー ソル

有線タイプ

1往復配管で
旋回&開閉!

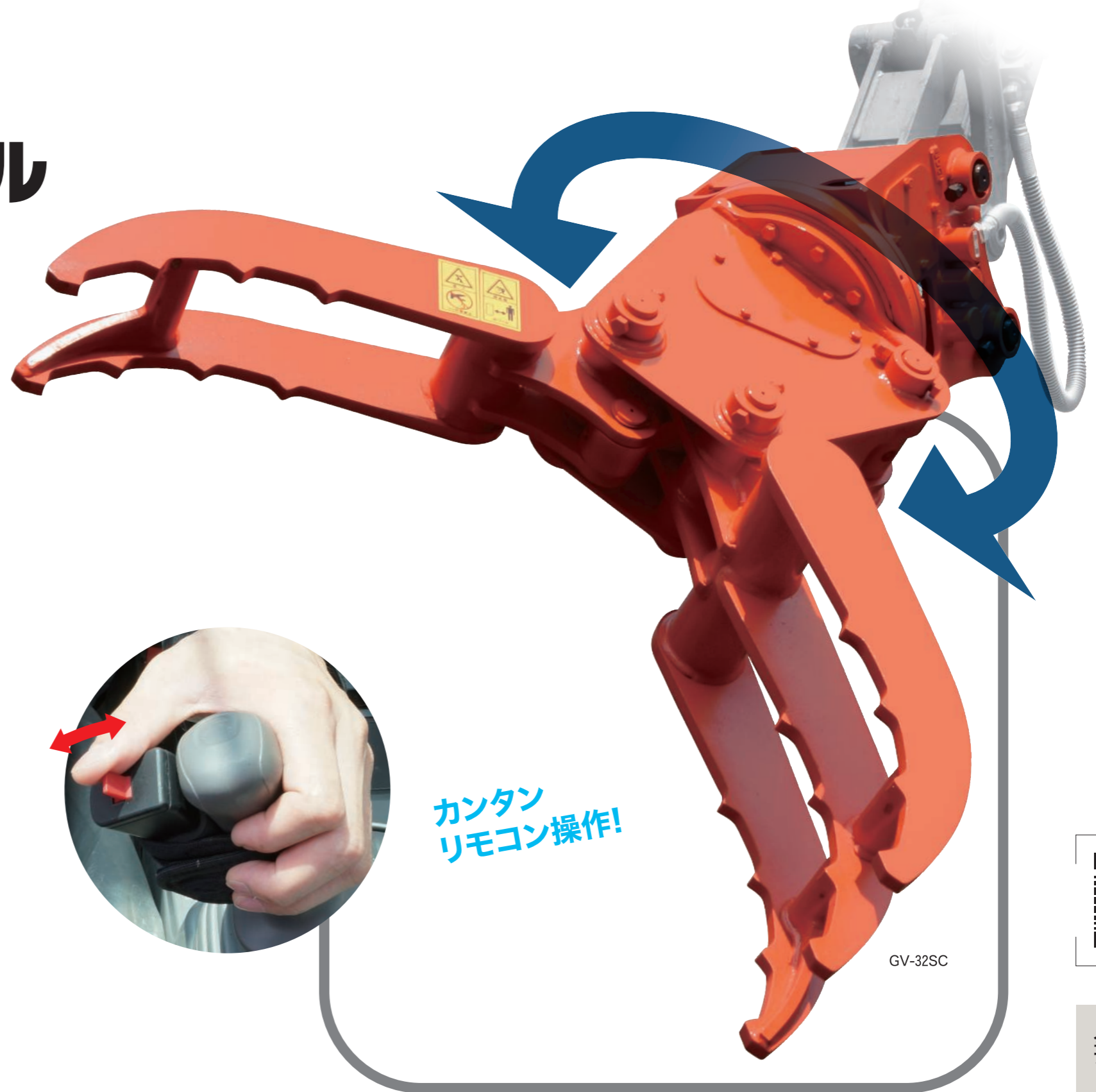

カンタン
リモコン操作!

GV-32SC

GV-16SC

1.2~2.5 ton



最大開口幅 820mm
爪幅 250mm
爪長さ 500mm
質量 110kg

GV-32SC

3~4 ton



最大開口幅 1200mm
爪幅 330mm
爪長さ 660mm
質量 200kg

GV-42SC

4~5 ton



最大開口幅 1300mm
爪幅 425mm
爪長さ 760mm
質量 310kg

GV-62SC

6~8 ton



最大開口幅 1670mm
爪幅 470mm
爪長さ 905mm
質量 520kg

GV-122SC

12~14 ton



最大開口幅 1860mm
爪幅 560mm
爪長さ 1030mm
質量 850kg

GV-202SC

20~22 ton



最大開口幅 2260mm
爪幅 695mm
爪長さ 1260mm
質量 1490kg

全旋回グラスパー ソル
リモコン&ケーブルセット



製品紹介WEB
▼こちらからCheck!



全モデル共通
ファンクション



Rotation Type GRASPER SOL Profile

1. 電源コードをアクセサリソケットに繋ぐだけ
2. 1往復配管でつかみ操作と360°旋回が同時に可能
3. リモコン式の簡単360°旋回操作で作業効率UP

《リモコン旋回式》全旋回型つかみ機 PAT

全旋回グラスパー ダイナ

電気配線なしで
グラスパーが回る!?

無線タイプ

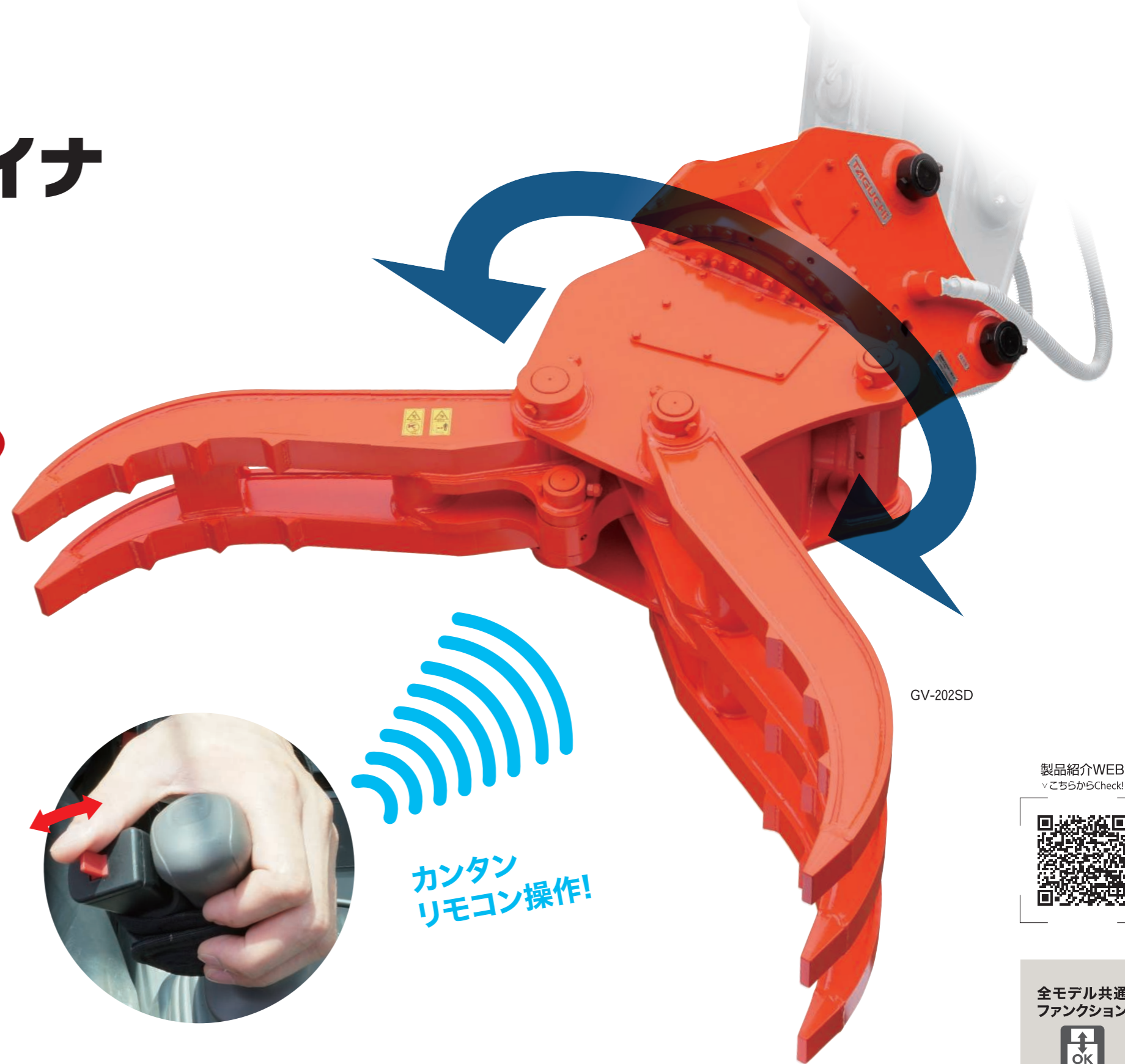

GV-202SD

製品紹介WEB
▼こちらからCheck!



全モデル共通
ファンクション



GV-62SD

6~8 ton



最大開口幅 1670mm
爪幅 470mm
爪長さ 905mm
質量 580kg

GV-122SD

12~14 ton



最大開口幅 1860mm
爪幅 560mm
爪長さ 1030mm
質量 900kg

GV-202SD

20~22 ton



最大開口幅 2260mm
爪幅 695mm
爪長さ 1260mm
質量 1540kg

全旋回グラスパー ダイナ
リモコン送信機セット



Rotation Type GRASPER DYNA Profile

1. 電気配線が不要! アクセサリーソケットに旋回用リモコンを取り付けるだけ
2. 1往復配管でつかみ操作と360°旋回が同時に可能
3. リモコン式の簡単360°旋回操作で作業効率UP

次世代つかみ機

グラスパーV3

GT-08

0.7~1.5 ton



最大開口幅 820mm
爪幅 230mm
爪長さ 440mm
質量 60kg

GT-15

1.2~2.5 ton



最大開口幅 1020mm
爪幅 270mm
爪長さ 545mm
質量 110kg

GT-30

3~4 ton



最大開口幅 1220mm
爪幅 330mm
爪長さ 650mm
質量 170kg

GT-40

4~5 ton



最大開口幅 1410mm
爪幅 425mm
爪長さ 760mm
質量 230kg

GT-60

6~8 ton



最大開口幅 1680mm
爪幅 470mm
爪長さ 905mm
質量 380kg

GT-120

12~14 ton



最大開口幅 1910mm
爪幅 560mm
爪長さ 1030mm
質量 610kg

GT-200

20~22 ton



最大開口幅 2310mm
爪幅 695mm
爪長さ 1260mm
質量 1140kg

GT-300

30~37 ton



最大開口幅 2670mm
爪幅 830mm
爪長さ 1440mm
質量 1850kg

GT-400

40~45 ton



最大開口幅 2930mm
爪幅 910mm
爪長さ 1590mm
質量 2470kg

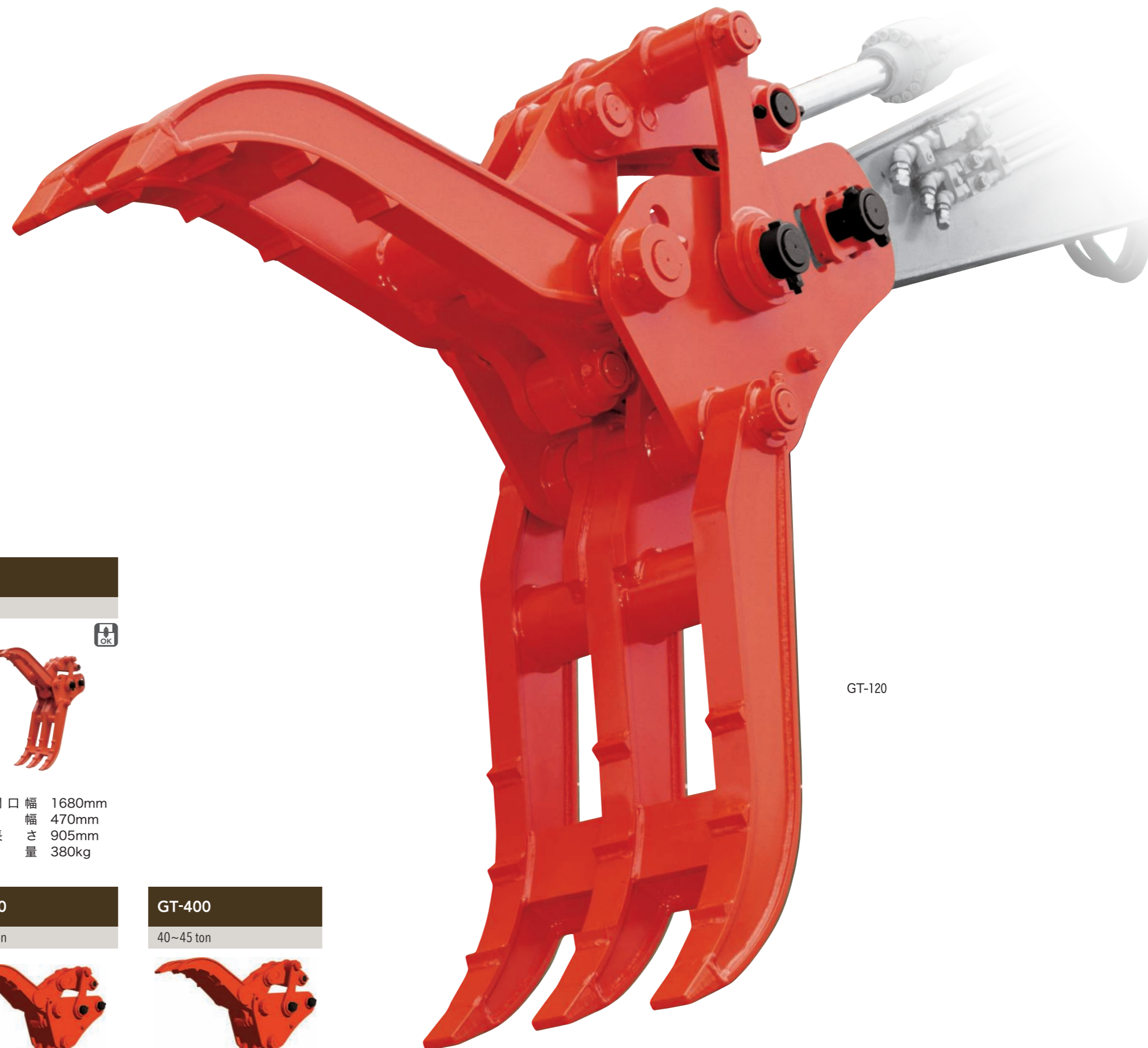

GT-120

GRASPER V3 Profile

- 1.オリジナルリンク機構で広い開口幅を実現
- 2.アームが折れない、曲がらない! ロングセラー商品
- 3.家屋の解体から廃材分別、積み込みが1台でOK

製品紹介WEB
vこちらからCheck!

首振り型つかみ機

首振りグラスパーVL

GV-09L

0.7~1.5 ton



最大開口幅 770mm
爪幅 230mm
爪長さ 440mm
質量 65kg

GV-17L

1.2~2.5 ton



最大開口幅 965mm
爪幅 270mm
爪長さ 545mm
質量 110kg

GV-32L

3~4 ton



最大開口幅 1200mm
爪幅 330mm
爪長さ 660mm
質量 140kg

GV-42L

4~5 ton



最大開口幅 1300mm
爪幅 425mm
爪長さ 760mm
質量 230kg

GV-62L

6~8 ton



最大開口幅 1670mm
爪幅 470mm
爪長さ 905mm
質量 370kg

GV-122L

12~14 ton



最大開口幅 1860mm
爪幅 560mm
爪長さ 1030mm
質量 570kg

GV-202L

20~22 ton



最大開口幅 2260mm
爪幅 695mm
爪長さ 1260mm
質量 1080kg

GV-302L

30~37 ton



最大開口幅 2540mm
爪幅 825mm
爪長さ 1440mm
質量 1670kg

GV-402L

40~45 ton



最大開口幅 2810mm
爪幅 910mm
爪長さ 1590mm
質量 2480kg



GV-202L

Tilt Type GRASPER VL Profile

- 1.首振り機能でつかみ角度も自由自在
- 2.ピン2本で簡単脱着
- 3.チルト機能の搭載で積み荷作業も楽々

製品紹介WEB
▼こちらからCheck!



全モデル共通
ファンクション



全旋回型つかみ機

全旋回グラスパーVS

GV-16S

1.2~2.5 ton



最大開口幅 820mm
 爪幅 250mm
 爪長さ 500mm
 質量 110kg

GV-32S

3~4 ton



最大開口幅 1200mm
 爪幅 330mm
 爪長さ 660mm
 質量 190kg

GV-42S

4~5 ton



最大開口幅 1300mm
 爪幅 425mm
 爪長さ 760mm
 質量 310kg

GV-62S

6~8 ton



最大開口幅 1670mm
 爪幅 470mm
 爪長さ 905mm
 質量 520kg

GV-122S

12~14 ton



最大開口幅 1860mm
 爪幅 560mm
 爪長さ 1030mm
 質量 860kg

GV-202S

20~22 ton



最大開口幅 2260mm
 爪幅 695mm
 爪長さ 1260mm
 質量 1490kg

GV-250S

22~25 ton



最大開口幅 2260mm
 爪幅 695mm
 爪長さ 1260mm
 質量 1500kg

GV-302S

30~37 ton



最大開口幅 2540mm
 爪幅 825mm
 爪長さ 1440mm
 質量 2220kg

GV-402S

40~45 ton



最大開口幅 2810mm
 爪幅 910mm
 爪長さ 1590mm
 質量 3390kg

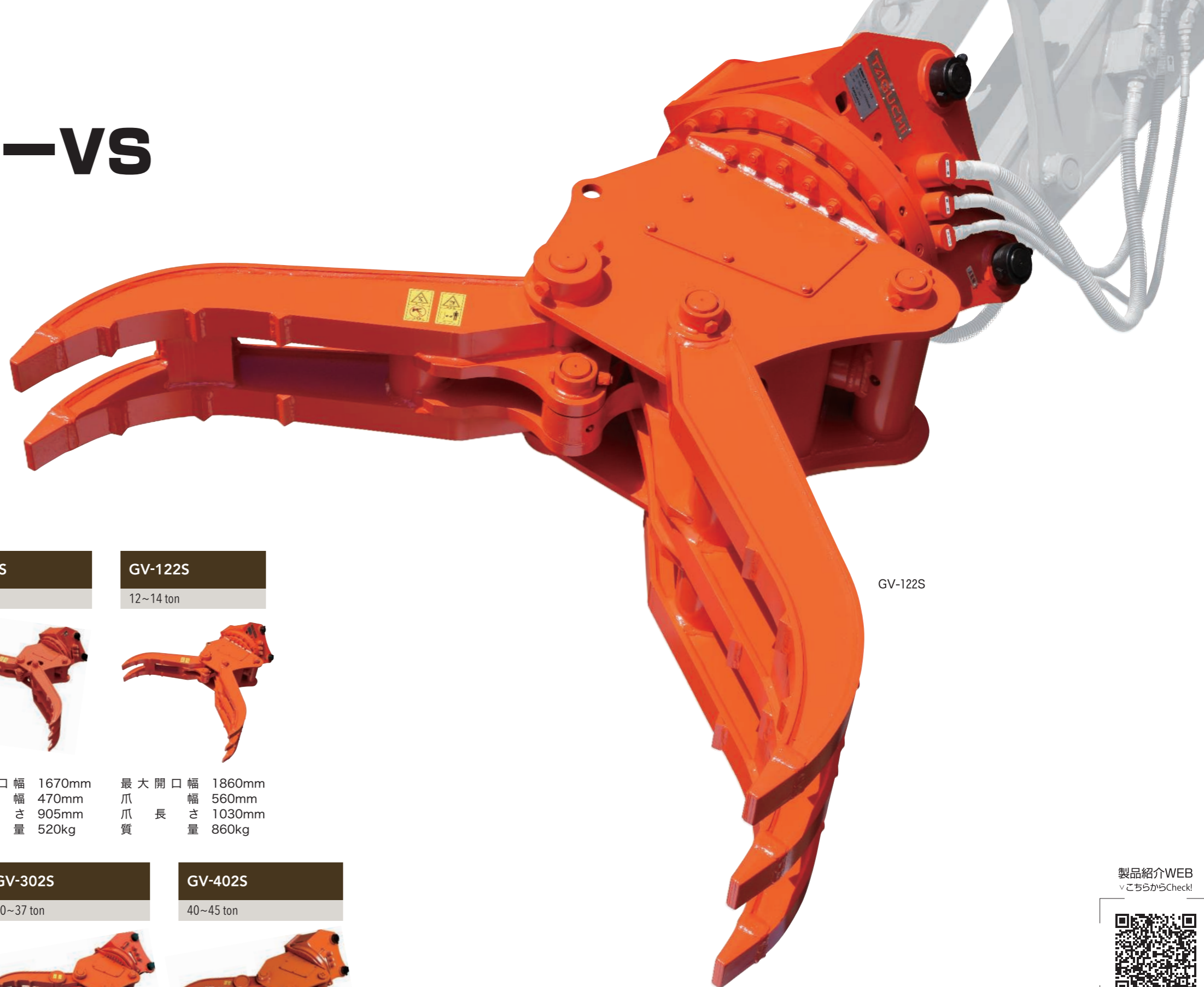

GV-122S

Rotation Type GRASPER VS Profile

1. 首振り+360度全旋回によりつかんだまま旋回動作が可能
2. 狭い敷地での木造解体に最適の効率機
3. 旋回操作は足元ペダルで簡単

製品紹介WEB
▼こちらからCheck!全モデル共通
ファンクション

つかみ機「グラスパー」のオプション特殊爪
グラスパー特殊爪

type H (補強付)

■GV-122L/202L-H

■GV-122S/202S-H

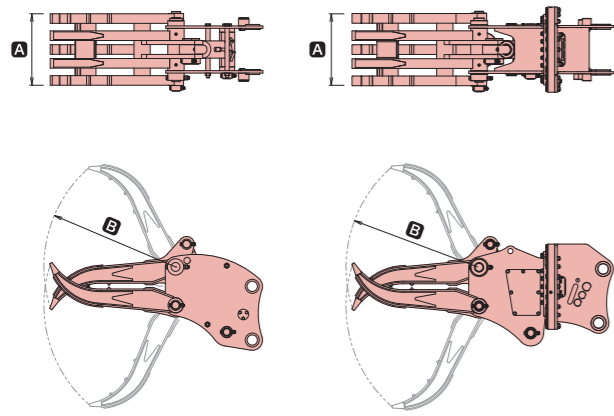

オプション仕様表		
対象機種	GV-122L-H GV-122S-H	GV-202L-H GV-202S-H
爪幅 A mm	560	695
爪長さ B mm	1030	1260

type N7 (7本爪)

■GV-122L/202L-N7

■GV-122S/202S-N7

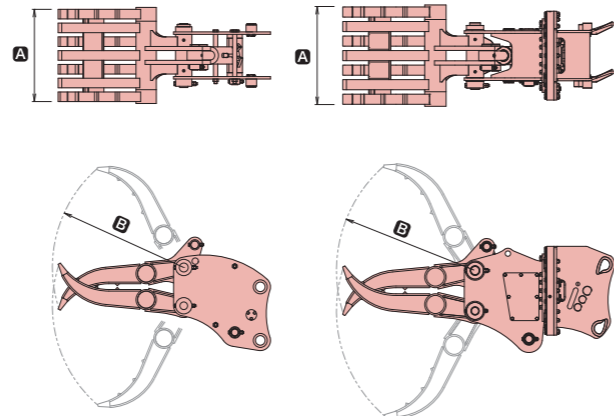

オプション仕様表		
対象機種	GV-122L-N7 GV-122S-N7	GV-202L-N7 GV-202S-N7
爪幅 A mm	725	935
爪長さ B mm	1030	1260

type T (ロング)

■GV-122L/202L-T

■GV-122S/202S-T

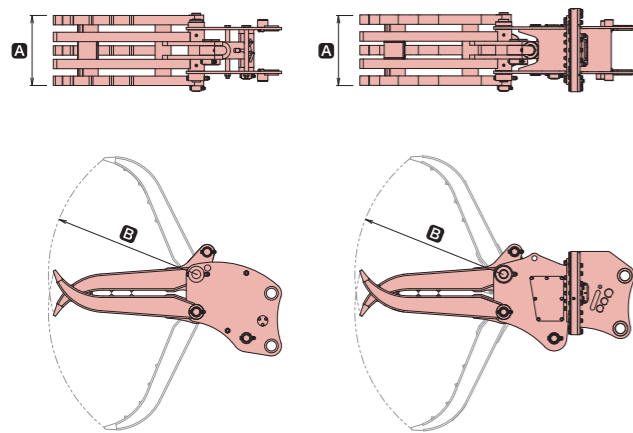

オプション仕様表		
対象機種	GV-122L-T GV-122S-T	GV-202L-T GV-202S-T
爪幅 A mm	560	695
爪長さ B mm	1180	1460

製品紹介WEB
 vこちらからCheck!



全旋回木材用つかみ機

全旋回木材グラスパー

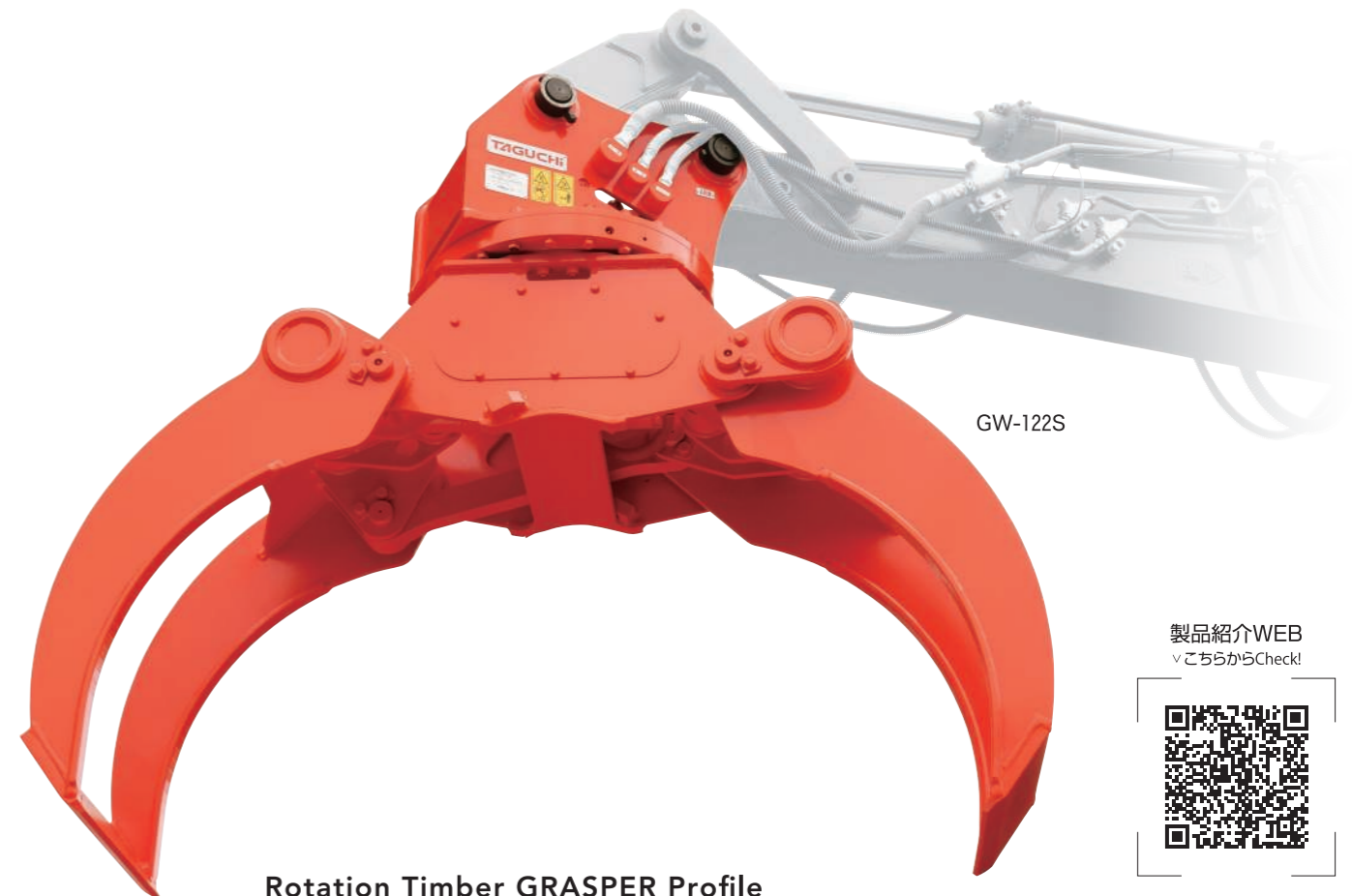

GW-122S

製品紹介WEB
 vこちらからCheck!



Rotation Timber GRASPER Profile

- あらゆる角度で木材をつかめるチルト&全旋回仕様
- 抱え込むように、しっかりと保持する爪形状
- 集材・整理・積み込み作業に便利な木材用フォーク

全モデル共通
 ファンクション



GW-62S

6~8 ton



最大開口幅 1230mm
 爪幅 490mm
 全高 975mm
 質量 440kg

GW-122S

12~14 ton



最大開口幅 1830mm
 爪幅 610mm
 全高 1240mm
 質量 830kg

GW-202S

20~22 ton



最大開口幅 2200mm
 爪幅 720mm
 全高 1490mm
 質量 1260kg

スクラップ処理・各種荷役作業

オレンジバケット

[ARGタイプ / オレンジ型]

爪幅が広く、
爪を閉じた時に出来る
爪と爪との隙間が狭い。

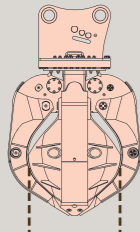

爪幅が広い

屑スクラップなどの
比較的小さなスクラップに!

[ARPタイプ / フォーク型]

爪幅が狭く、
爪を閉じた時に出来る
爪と爪との隙間が広い。

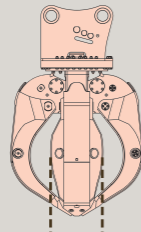

爪幅が狭い

長尺スクラップなどの
比較的大きなスクラップに!

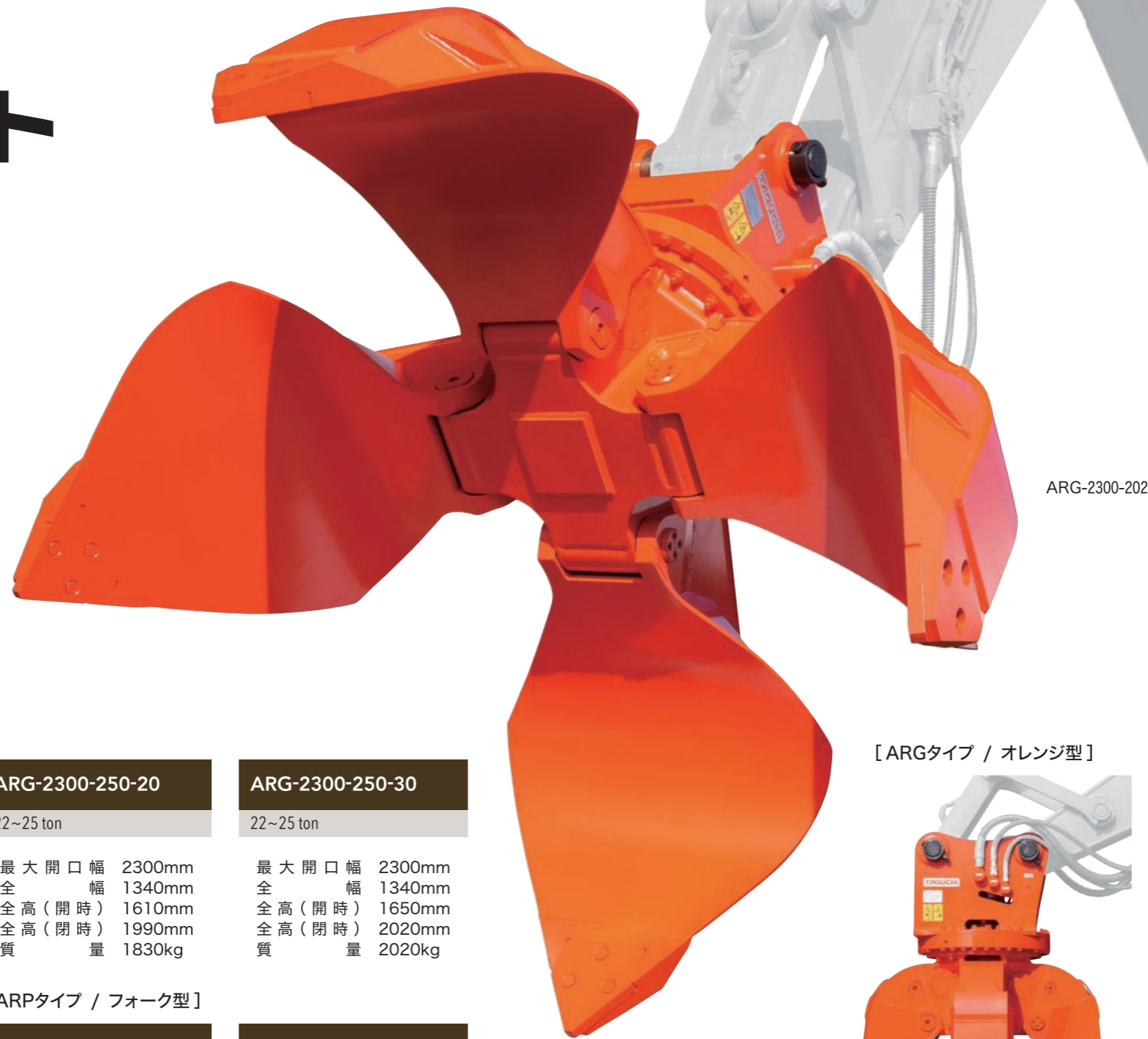

ARG-2300-202-20

[ARGタイプ / オレンジ型]

ARG-2300-202-20

20~22 ton

最大開口幅 2300mm
全幅 1340mm
全高(開時) 1610mm
全高(閉時) 1990mm
質量 1870kg

ARG-2300-202-30

20~22 ton

最大開口幅 2300mm
全幅 1340mm
全高(開時) 1650mm
全高(閉時) 2020mm
質量 1970kg

ARG-2300-250-20

22~25 ton

最大開口幅 2300mm
全幅 1340mm
全高(開時) 1610mm
全高(閉時) 1990mm
質量 1830kg

ARG-2300-250-30

22~25 ton

最大開口幅 2300mm
全幅 1340mm
全高(開時) 1650mm
全高(閉時) 2020mm
質量 2020kg

[ARPタイプ / フォーク型]

ARG-2600-250-30

22~25 ton

最大開口幅 2600mm
全幅 1580mm
全高(開時) 1820mm
全高(閉時) 2240mm
質量 2870kg

ARG-2600-302-30

30~37 ton

最大開口幅 2600mm
全幅 1580mm
全高(開時) 1870mm
全高(閉時) 2290mm
質量 2880kg

ARP-2300-202-20

20~22 ton

最大開口幅 2300mm
全幅 1340mm
全高(開時) 1610mm
全高(閉時) 1990mm
質量 1750kg

ARP-2300-202-30

20~22 ton

最大開口幅 2300mm
全幅 1340mm
全高(開時) 1610mm
全高(閉時) 2020mm
質量 1840kg

ARP-2300-250-20

22~25 ton

最大開口幅 2300mm
全幅 1340mm
全高(開時) 1610mm
全高(閉時) 1990mm
質量 1710kg

ARP-2300-250-30

22~25 ton

最大開口幅 2300mm
全幅 1340mm
全高(開時) 1650mm
全高(閉時) 2020mm
質量 1850kg

ARP-2600-250-30

22~25 ton

最大開口幅 2600mm
全幅 1580mm
全高(開時) 1820mm
全高(閉時) 2240mm
質量 2580kg

ARP-2600-302-30

30~37 ton

最大開口幅 2600mm
全幅 1580mm
全高(開時) 1870mm
全高(閉時) 2290mm
質量 2600kg

[ARGタイプ / オレンジ型]



爪を閉じた時

[ARPタイプ / フォーク型]

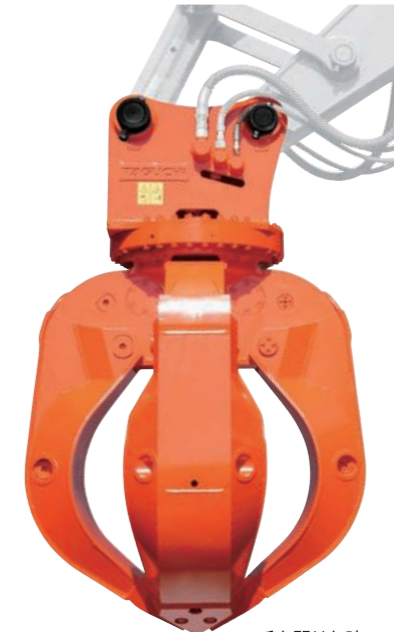

爪を閉じた時

製品紹介WEB
▼こちらからCheck!



Orange Bucket Profile

- 1.業界初のシリンダ完全密閉型設計
- 2.閉じたときの張り出しを小さくして爪の破損を防止
- 3.オレンジ型(ARG)、フォーク型の(ARP)2タイプの爪形状

全モデル共通
ファンクション



油圧発電式磁石付バケット&フォーク マグ・コブラ

製品紹介WEB
▼こちらからCheck!

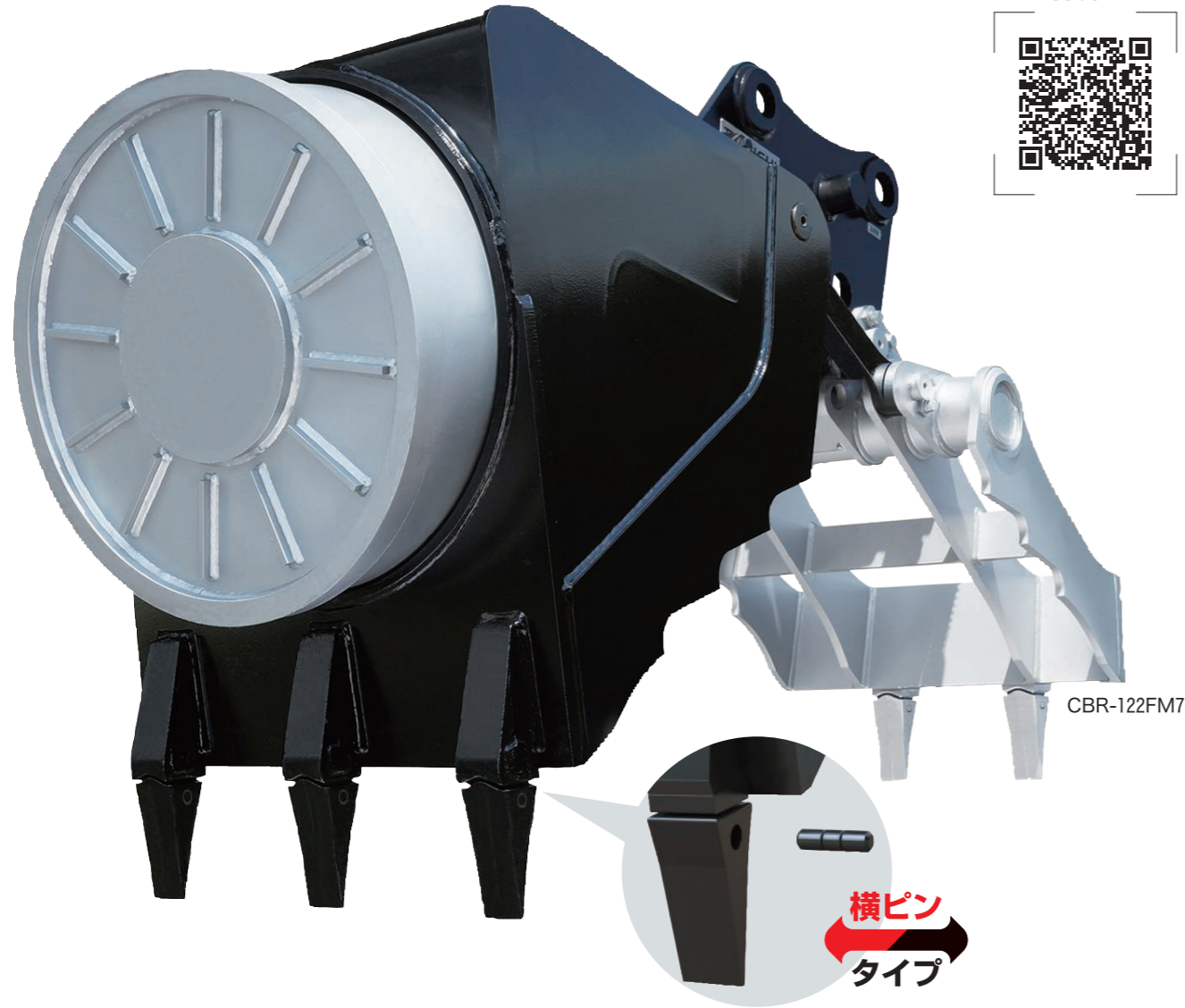

CBR-122FM7

横ピン
タイプ

オプション

小さな残材もキレイにさらえる
平歯タイプ



全モデル共通
ファンクション



CBR-122FM7

12~14 ton

最大開口幅 2050mm
全長 1430mm
バケット幅 775mm
質量 1470kg

MAG-COBRA Profile

1. 1往復の油圧配管のみで使用可能なマグネット「マグ・ゴン」搭載
2. ガラ積み込みから鉄筋仕分けまで1台で完結
3. オリジナルリンク機構による広い開口幅を実現

油圧式バケット&フォーク コブラ

製品紹介WEB
▼こちらからCheck!

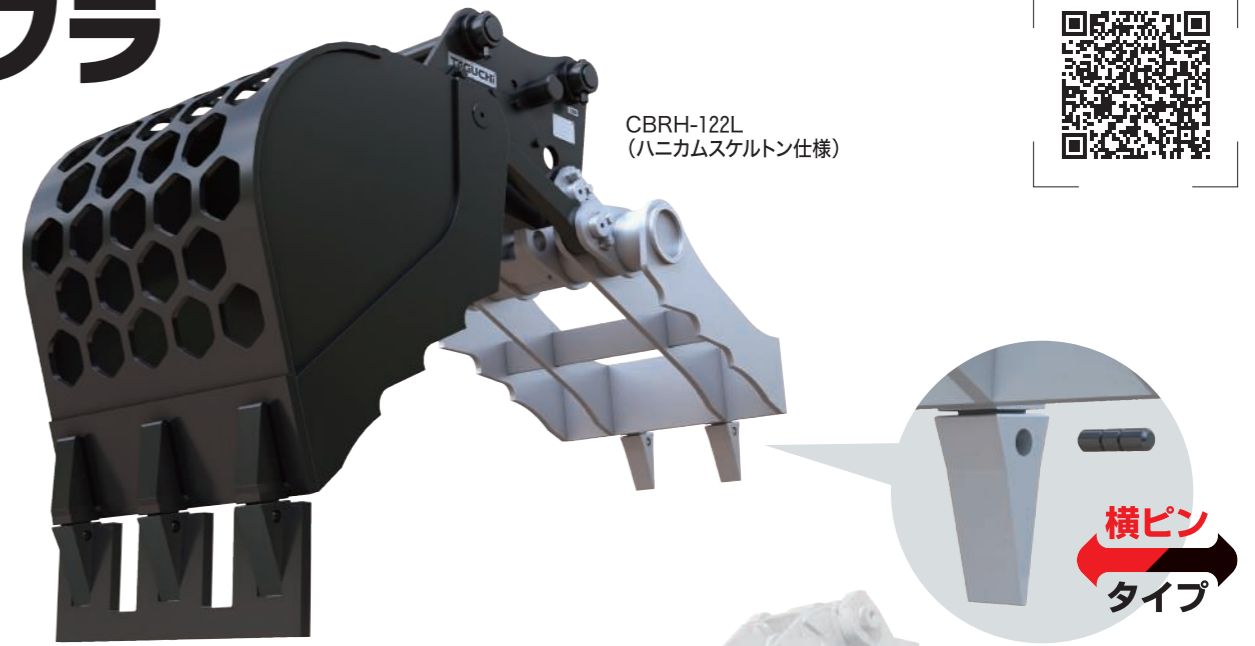

CBRH-122L
(ハニカムスケルトン仕様)

横ピン
タイプ

CBRB-122L

12~14 ton

最大開口幅 2050mm
全長 1410mm
バケット幅 775mm
質量 900kg

CBRH-122L

12~14 ton

最大開口幅 2050mm
全長 1410mm
バケット幅 775mm
質量 860kg

CBRB-202L

20~22 ton

最大開口幅 2440mm
全長 1730mm
バケット幅 900mm
質量 1510kg

CBRH-202L

20~22 ton

最大開口幅 2440mm
全長 1730mm
バケット幅 900mm
質量 1440kg

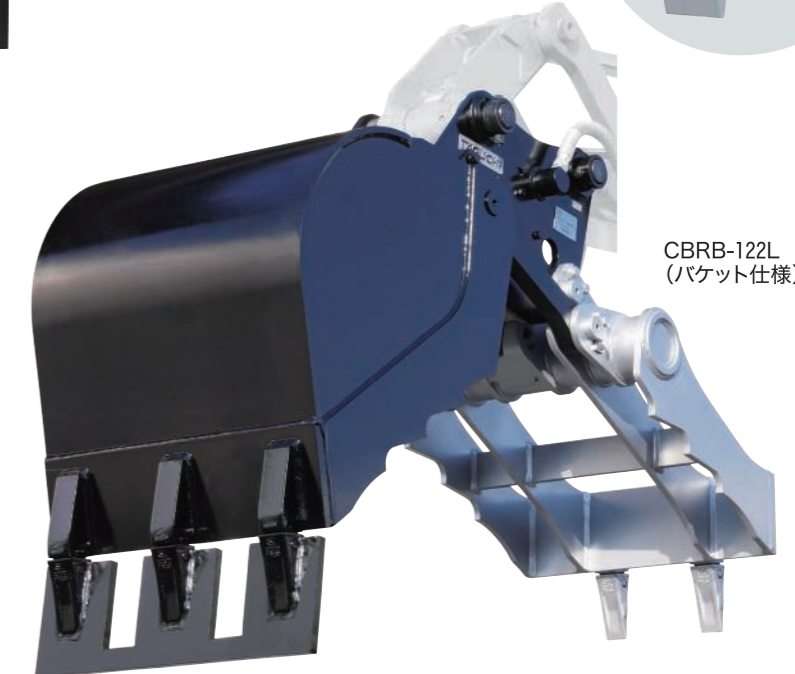

CBRB-122L
(バケット仕様)

オプション

掘削に便利な
ポイントツース
(横ピン仕様)



全モデル共通
ファンクション



COBRA Profile

1. バケット仕様とハニカムスケルトン仕様の2タイプ
2. オリジナルリンク機構による広い開口幅を実現
3. ガラ処理作業に便利! 平歯タイプを標準装備

〈完全油圧式ワンキャッチ専用仕様〉全旋回型つかみ機 全旋回グラスパーVS

■完全油圧式ワンキャッチ専用 全旋回グラスパーVS 仕様図

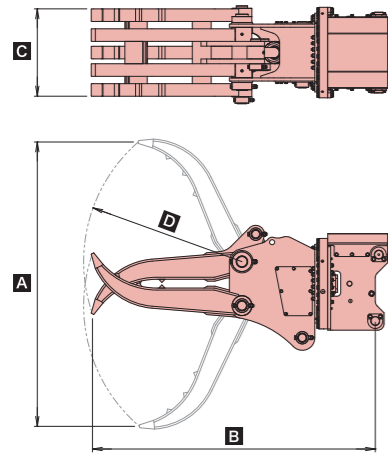

型	式	GV-32S-HP	GV-42S-HP	GV-62S-HP	GV-122S-HP	GV-202S-HP
対応完全油圧式ワンキャッチ	OC-32HP OC-37HP	OC-37HP	OC-62HP	OC-122HP	OC-202HP	
最大使用圧力 MPa		24.5	27.4	34.3		
A 最大開口幅 mm		1200	1300	1670	1860	2260
B 本体長さ mm		1190	1340	1670	1880	2250
C 爪幅 mm		330	425	470	560	695
D 爪長さ mm		660	760	905	1030	1260
質量 kg		200	310	550	910	1590
旋回速度 / 固定			○			—
旋回速度 / 可変			—			○

※2往復の油圧配管が必要です(但し、GV-32S-HP・GV-42S-HP以外の機種は、背圧が2MPa以上の場合、ドレン配管が必要です)。※GV-32S-HPの爪はボックス構造ではありません。※完全油圧式ワンキャッチ専用機種です。

〈完全油圧式ワンキャッチ プラス専用仕様〉全旋回型つかみ機 全旋回グラスパー

■完全油圧式ワンキャッチ プラス専用 全旋回グラスパー 仕様図

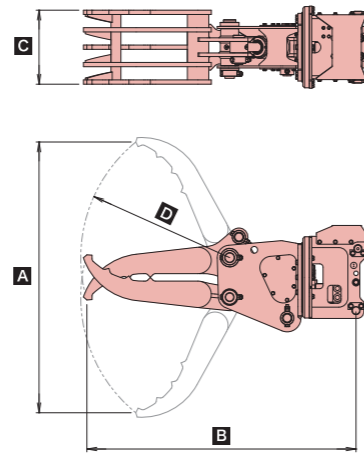

型	式	GV-16SC-EHP	GV-32SC-EHP
対応完全油圧式ワンキャッチ		OC-17EHP	OC-32EHP・OC-37EHP
最大使用圧力 MPa		24.5	
A 最大開口幅 mm		820	1200
B 本体長さ mm		945	1190
C 爪幅 mm		250	330
D 爪長さ mm		500	660
シガーソケット電圧(操作スイッチ用) V		DC12	
質量 kg		120	210

※1往復の油圧配管が必要です(但し、旋回中の背圧が2MPaを超える油圧シヨベルでは使用できません)。※使用される油圧シヨベルのシガーソケット電圧が上記と異なる場合、当社販売代理店までご相談ください。※爪はボックス構造ではありません。※完全油圧式ワンキャッチ プラス専用機種です。

〈有線ハイブリッド式〉全旋回型つかみ機 ハイブリッド 全旋回グラスパー SSC

■ハイブリッド 全旋回グラスパー SSC 仕様図

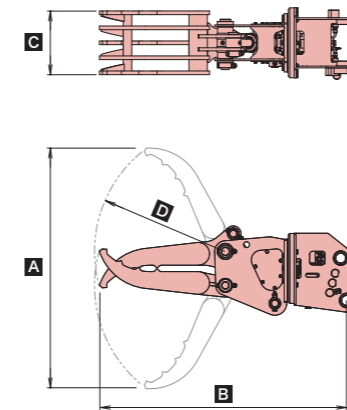

型	式	GV-32SSC	GV-42SSC	GV-62SSC	GV-122SSC	GV-202SSC
本体クラスの目安 ton		3~4	4~5	6~8	12~14	20~22
最大使用圧力 MPa		24.5		27.4	34.3	
A 最大開口幅 mm		1200	1300	1670	1860	2260
B 本体長さ mm		1270	1390	1700	1900	2330
C 爪幅 mm		330	425	470	560	695
D 爪長さ mm		660	760	905	1030	1260
シガーソケット電圧 V		DC12		DC24		
質量 kg		210	320	530	860	1500

※Sモードで使用する場合、2往復の油圧配管が必要です(但し、GV-32SSC・GV-42SSC以外の機種は、旋回中の背圧が2MPaを超える場合、ドレン配管が必要です)。※SCモードで使用する場合、1往復の油圧配管が必要です。※使用される油圧シヨベルのシガーソケット電圧が上記と異なる場合、当社販売代理店にご相談ください。※GV-32SSCの爪はボックス構造ではありません。

〈無線ハイブリッド式〉全旋回型つかみ機 ハイブリッド 全旋回グラスパー SSD

■ハイブリッド 全旋回グラスパー SSD 仕様図

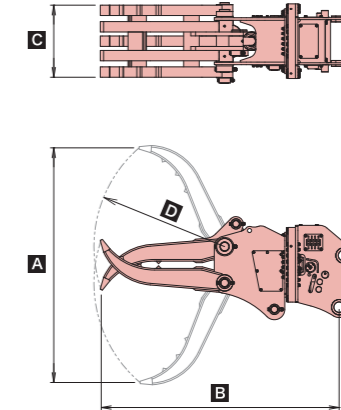

型	式	GV-62SSD	GV-122SSD	GV-202SSD	GV-250SSD	GV-302SSD	GV-402SSD
本体クラスの目安 ton		6~8	12~14	20~22	22~25	30~37	40~45
最大使用圧力 MPa		27.4	34.3				
A 最大開口幅 mm		1670	1860	2260	2540	2810	
B 本体長さ mm		1730	1960	2290	2320	2510	2830
C 爪幅 mm		470	560	695	825	910	
D 爪長さ mm		905	1030	1260	1440	1590	
質量 kg		580	910	1550	1560	2320	3510

※Sモードで使用する場合、2往復の油圧配管が必要です(但し、旋回中の背圧が2MPaを超える場合、ドレン配管が必要です)。※SDモードで使用する場合、1往復の油圧配管が必要です。

※グラスパーシリーズを取付ける油圧シヨベルには、アームの損傷を防ぐために、アームの補強をおすすめします。 ※クラスが異なる油圧シヨベルには取付けることができません。

《電磁切替式》全旋回型つかみ機

全旋回グラスパー ソル

■全旋回グラスパー ソル 仕様図

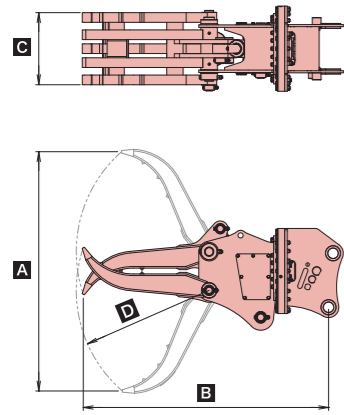

全旋回グラスパー ソル 仕様表						
型 式	GV-16SC	GV-32SC	GV-42SC	GV-62SC	GV-122SC	GV-202SC
本体クラスの目安 ton	1.2~2.5	3~4	4~5	6~8	12~14	20~22
最大使用圧力 MPa	24.5			27.4	34.3	
A 最大開口幅 mm	820	1200	1300	1670	1860	2260
B 本体長さ mm	985	1230	1390	1700	1900	2330
C 爪 幅 mm	250	330	425	470	560	695
D 爪 長さ mm	500	660	760	905	1030	1260
シガーソケット電圧 V	DC12			DC24		
質 量 kg	110	200	310	520	850	1490

※1往復の油圧配管が必要です。※使用される油圧シヨベルのシガーソケット電圧が上記と異なる場合、当社販売代理店にご相談ください。※GV-16SC・GV-32SCの爪はボックス構造ではありません。

《リモコン旋回式》全旋回型つかみ機 PAT

全旋回グラスパー ダイナ

■全旋回グラスパー ダイナ 仕様図

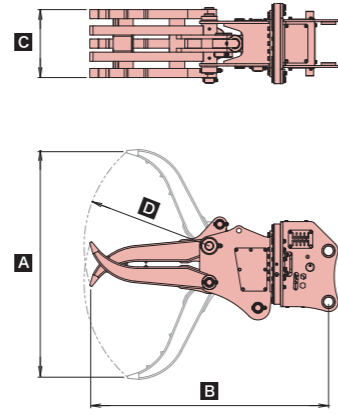

全旋回グラスパー ダイナ 仕様表			
型 式	GV-62SD	GV-122SD	GV-202SD
本体クラスの目安 ton	6~8	12~14	20~22
最大使用圧力 MPa	27.4	34.3	
A 最大開口幅 mm	1670	1860	2260
B 本体長さ mm	1730	1960	2290
C 爪 幅 mm	470	560	695
D 爪 長さ mm	905	1030	1260
質 量 kg	580	900	1540

※1往復の油圧配管が必要です。

次世代つかみ機

グラスパーV3

■グラスパーV3 仕様図

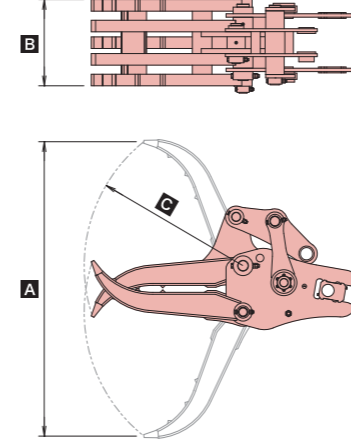

グラスパーV3 仕様表										
型 式	GT-08	GT-15	GT-30	GT-40	GT-60	GT-120	GT-200	GT-300	GT-400	
本体クラスの目安 ton	0.7~1.5	1.2~2.5	3~4	4~5	6~8	12~14	20~22	30~37	40~45	
A 最大開口幅 mm	820	1020	1220	1410	1680	1910	2310	2670	2930	
B 爪 幅 mm	230	270	330	425	470	560	695	830	910	
C 爪 長さ mm	440	545	650	760	905	1030	1260	1440	1590	
質 量 kg	60	110	170	230	380	610	1140	1850	2470	

※GT-08・GT-15・GT-30の爪はボックス構造ではありません。※22~25tonクラスの油圧シヨベルへの取付けは販売店へお問い合わせください。※GT-300・400はアダプタイプに対応していません。

首振り型つかみ機

首振りグラスパーVL

■首振りグラスパーVL 仕様図

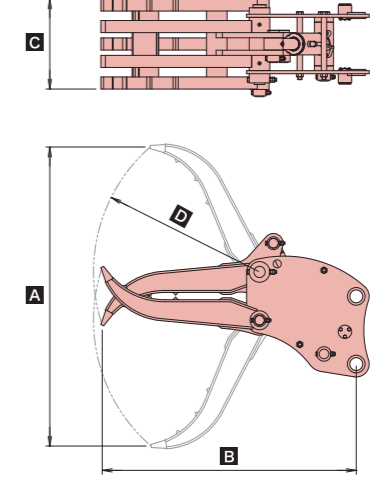

首振りグラスパーVL 仕様表										
型 式	GV-09L	GV-17L	GV-32L	GV-42L	GV-62L	GV-122L	GV-202L	GV-302L	GV-402L	
本体クラスの目安 ton	0.7~1.5	1.2~2.5	3~4	4~5	6~8	12~14	20~22	30~37	40~45	
最大使用圧力 MPa	20.6			24.5	27.4	34.3				
A 最大開口幅 mm	770	965	1200	1300	1670	1860	2260	2540	2810	
B 本体長さ mm	735	900	1020	1200	1360	1580	1880	2110	2340	
C 爪 幅 mm	230	270	330	425	470	560	695	825	910	
D 爪 長さ mm	440	545	660	760	905	1030	1260	1440	1590	
質 量 kg	65	110	140	230	370	570	1080	1670	2480	

※1往復の油圧配管が必要です。※GV-09L・GV-17L・GV-32Lの爪はボックス構造ではありません。

※グラスパーシリーズを取付ける油圧シヨベルには、アームの損傷を防ぐために、アームの補強をおすすめします。 ※クラスが異なる油圧シヨベルには取付けることができません。

全旋回型つかみ機 全旋回グラスパーVS

■全旋回グラスパーVS 仕様図

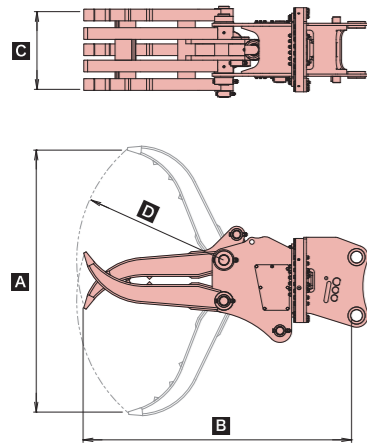

型式	GV-16S	GV-32S	GV-42S	GV-62S	GV-122S	GV-202S	GV-250S	GV-302S	GV-402S
本体クラスの目安 ton	1.2~2.5	3~4	4~5	6~8	12~14	20~22	22~25	30~37	40~45
最大使用圧力 MPa	24.5				34.3				
A 最大開口幅 mm	820	1200	1300	1670	1860	2260	2540	2810	
B 本体長さ mm	985	1230	1390	1700	1900	2330	2320	2600	2890
C 爪幅 mm	250	330	425	470	560	695	825	910	
D 爪長さ mm	500	660	760	905	1030	1260	1440	1590	
質量 kg	110	190	310	520	860	1490	1500	2220	3390
旋回速度/固定	○				-				
旋回速度/可変	オプション				○				

※2往復の油圧配管が必要です(但し、GV-16S・GV-32S・GV-42S以外の機種は、旋回中の背圧が2MPa以上の場合、ドレン配管が必要です)。*GV-16S・GV-32Sの爪はボックス構造ではありません。

全旋回木材用つかみ機 全旋回木材グラスパー

■全旋回木材グラスパー 仕様図

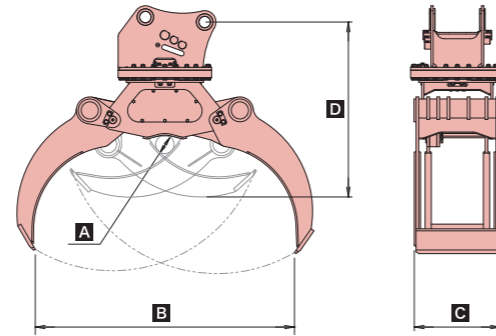

型式	GW-62S	GW-122S	GW-202S
本体クラスの目安 ton	6~8	12~14	20~22
最大使用圧力 MPa	27.4	34.3	
A 最小つかみ径 mm	φ100	φ130	φ180
B 最大開口幅 mm	1230	1830	2200
C 爪幅 mm	490	610	720
D 全高 mm	975	1240	1490
質量 kg	440	830	1260

※2往復の油圧配管が必要です(但し、旋回中の背圧が2MPa以上の場合にはドレン配管が必要です)。*極端な片つかみは危険ですのでおやめください。

スクラップ処理・各種荷役作業 オレンジバケット

■オレンジバケット(ARGタイプ/オレンジ型) 仕様図

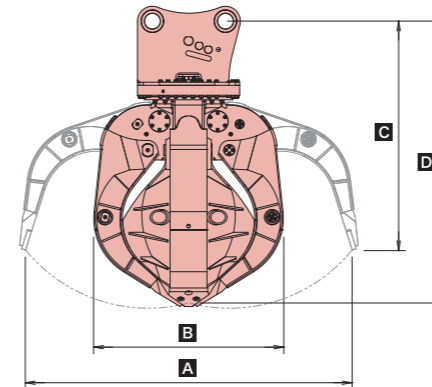

型式	ARG-2300-202-20	ARG-2300-202-30	ARG-2300-250-20	ARG-2300-250-30	ARG-2600-250-30	ARG-2600-302-30
本体クラスの目安 ton	20~22			22~25		30~37
最大使用圧力 MPa	34.3					
A 最大開口幅 mm	2300				2600	
B 全幅 mm	1340					
全 C (開時) mm	1610	1650	1610	1650	1820	1870
高 D (閉時) mm	1990	2020	1990	2020	2240	2290
質量 kg	1870	1970	1830	2020	2870	2880

※2往復の油圧配管が必要です(但し、旋回中の背圧が2MPa以上の場合にはドレン配管が必要です)。*ARGはオレンジ型です。

■オレンジバケット(ARPタイプ/フォーク型) 仕様図

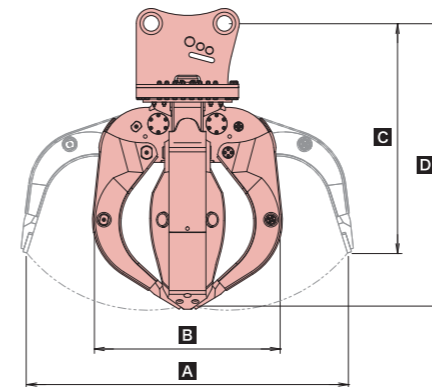

型式	ARP-2300-202-20	ARP-2300-202-30	ARP-2300-250-20	ARP-2300-250-30	ARP-2600-250-30	ARP-2600-302-30
本体クラスの目安 ton	20~22			22~25		30~37
最大使用圧力 MPa	34.3					
A 最大開口幅 mm	2300				2600	
B 全幅 mm	1340					
全 C (開時) mm	1610		1650		1820	1870
高 D (閉時) mm	1990	2020	1990	2020	2240	2290
質量 kg	1750	1840	1710	1850	2580	2600

※2往復の油圧配管が必要です(但し、旋回中の背圧が2MPa以上の場合にはドレン配管が必要です)。*ARPはフォーク型です。

※グラスパーシリーズを取付ける油圧ショベルには、アームの損傷を防ぐために、アームの補強をおすすめします。 ※クラスが異なる油圧ショベルには取付けることができません。

油圧発電式磁石付バケット&フォーク マグ・コブラ

■マグ・コブラ 仕様図

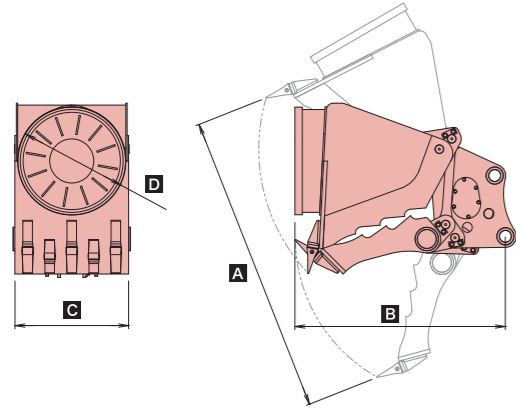

マグ・コブラ 仕様表	
型 式	CBR-122FM7
本体クラスの目安 ton	12~14
使用圧力 MPa	34.3
必要流量 L/min	19
A最大開口幅 mm	2050
B全長 mm	1430
Cバケット幅 mm	775
マグネット使用定格 %ED	60 (6分通電4分休止の繰返し周期)
マグネット消費電力 kW	3.3
Dマグネット径 mm	φ700
質量 kg	1470

※1往復の油圧配管が必要です。※マグネット製品をご使用になる際には、「車両系建設機械運転技能講習修了証」(整地・運搬・積込及び掘削用)に加えて、「小型移動式クレーン運転技能講習修了証」の取得を推奨します。

マグネット最大吸着質量目安	
型 式	FM7
鉄	350kg
銅板切断屑	200kg
切屑	100kg

油圧式バケット&フォーク コブラ

■CBRB-L(バケット仕様) 仕様図

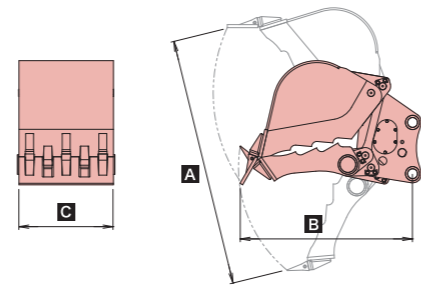

■CBRH-L(ハニカムスケルトン仕様) 仕様図

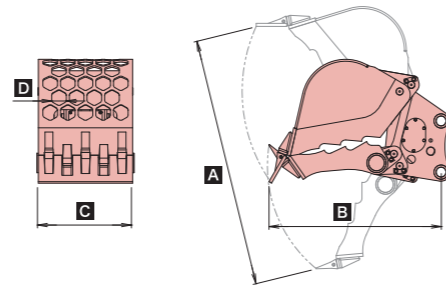

コブラ 仕様表				
型 式	CBRB-122L	CBRB-202L	CBRH-122L	CBRH-202L
本体クラスの目安 ton	12~14	20~22	12~14	20~22
使用圧力 MPa	34.3			
A最大開口幅 mm	2050	2440	2050	2440
B全長 mm	1410	1730	1410	1730
Cバケット幅 mm	775	900	775	900
D六画穴対辺 mm	120			
質量 kg	900	1510	860	1440

※1往復の油圧配管が必要です。

型式別適合油圧ショベル一覧表

※1 オレンジバケットは除きます。下記以外の機種についてはお問い合わせください。

型 式※1	08	15	30	40	60	120	200	220	300	400
本体クラスの目安 ton	0.7~1.5	1.2~2.5	3~4	4~5	6~8	12~14	20~22	22~25	30~37	40~45
コマツ	PC09-1	PC18MR-5	PC30MR-5	PC45MR-5	PC78US-11	PC120-11	PC200-11	PC220-11	PC300-11	PC400-11
	PC10MR-2	PC20MR-5	PC30UU-6	PC55MR-5	PC78UU-11	PC130-11	PC210-11	PC230-11	PC350-11	PC450-11
	PC10UU-5	PC20UU-5	PC30UUC-6	PC58UU-6	PC78USi-10	PC128US-11	PC228US-11		PC300i-11	PC490-11
		PC25MR-5	PC35MR-5			PC138US-11	HB205-3		HB335-3	
			PC38UU-6			PC138UU-11	HB215-3		HB365-3	
日立建機	ZX8U-2	ZX17U-5A	ZX30U-5B	ZX40U-5B	ZX75UR-5B	ZX120-7	ZX200-7	ZX240-7	ZX300-6	ZX470-7
	ZX10U-2	ZX20U-5A	ZX30UR-5B	ZX50U-5B	ZX75US-7	ZX135US-7	ZX200A-7	ZX250H-7	ZX330-7	ZX490H-7
	ZX15UR	ZX20UR-5A	ZX35U-5B	ZX55UR-5B		ZX135USX-7	ZX200X-7	ZX250K-7	ZX330X-7	ZX500LCK-6
			ZX40UR-5B				ZX225US-7		ZX350H-7	ZX530LCH-7
							ZX225USR-7		ZX350K-7	
キャタピラージャパン	008CR	020ESR	303CR	305CR	308CR	313	320	323	330	345GC
	010CR	302CR	303.5CR	305.5CR	308SR	313GC	320GC	326	330GC	
		301.7CR	303SR	305SR		315	325		336	
			304CR			315GC			340	
			304SR							
コベルコ建機	SK005-6	SK17SR-6	SK28SR-6	SK45SR-7	SK75SR-7	SK125SR-7	SK200-10	SK250-10	SK330-10	SK470-10
	SK008-2	SK20SR-6	SK30SR-7	SK50UR-6E	SK80SR+7	SK130SR+7	SK225SR-5			
	SK10SR-5	SK20UR-6	SK30UR-6	SK55SR-7	SK80UR-6E	SK130UR-5	SK235SR-5			
			SK35SR-7			SK135SR-7				
			SK38UR-6							
住友建機					SH75X-7	SH120-7	SH200-7	SH250-7	SH330-7	SH470HD-7
					SH75XU-7	SH125X-7	SH200HB-7		SH330LC-7	SH480LHD-7
						SH125XU-7	SH235X-7		SH350HD-7	SH500LHD-7
						SH135X-7				
加藤製作所	HD09VX3	HD17VX5	HD30V5	HD45V5	HD85V5	HD512-7	HD820-8	HD1025-7	HD1430-7	
	HD10VZ	HD20VX3	HD30VZ4	HD55V5	HD308US-7	HD514MR-7	HD823MR-7			
		HD20VZ	HD35V5							
		HD25V5	HD40VZ							
ヤンマー	SV08-1E	ViO17-1	ViO30-6C	ViO45-6A	B7-6A					
	ViO10-2D	ViO20-6	ViO35-6C	ViO55-6A	ViO80-1B					
	J09-D	ViO25-6	B30U	B40U	B60U					
	ViO12-2A	B20U								
クボタ	U-008-5	U-20-3α	U-30-6α	U-40-6E						
	U-10-5	U-25-3α	U-35-6α	U-55-6E						
	RX-153S	RX-205	RX-306E	RX-506						
	U-17-3α		RX-406E	KX-57-6E						
			A333							

※グラスパーシリーズを取付ける油圧ショベルには、アームの損傷を防ぐために、アームの補強をおすすめします。 ※クラスが異なる油圧ショベルには取付けることができません。

発行/2024年7月 ※本カタログの仕様は、改良のため予告なく変更することがあります。

GRASPER

www.taguchi.co.jp

re-create the world
TAGUCHI

